

# MovieCam SD III

## Handleiding

Nederlands

De camera in gebruik nemen

Aan het werk

De modus digitale video

De modus digitale camera

De modus geluidsopname

De modus weergave

De modus Mp3

Camera-instellingen

Televisie-uitgang

Bestanden naar de computer kopiëren

Gebruik als computercamera

# Welkom

Geachte gebruiker, we danken u voor de aankoop van dit product.  
We hebben veel tijd en moeite geïnvesteerd in de ontwikkeling ervan,  
en we hopen dat u er veel jaren probleemloos gebruik van kunt maken.

## Opmerking

1. Laat de camera niet vallen, doorboor en demonteer hem niet. Het maakt de garantie ongeldig.
2. Vermijd contact met water en gebruik de camera met droge handen.
3. Stel de camera niet bloot aan hoge temperaturen en leg hem niet in direct zonlicht. Het kan de camera beschadigen.
4. Gebruik de camera voorzichtig. Druk niet hard op de behuizing van de camera.
5. Gebruik, voor uw eigen veiligheid, de camera niet tijdens een storm of onweer.
6. Gebruik geen batterijen van verschillende merken of typen tegelijk. De camera zou dan kunnen exploderen.
7. Verwijder de batterijen als u de camera langere tijd niet gebruikt. Uitgeputte batterijen kunnen de functionaliteit van de camera schaden.
8. Verwijder de batterijen als ze tekenen vertonen van lekkage of vervorming.
9. Gebruik alleen de toebehoren die door de fabrikant geleverd zijn.
10. Houd de camera buiten bereik van kinderen.



# Inhoud van de verpakking

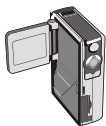

Camera



Handleiding



Oortelefoon



Usb-kabel

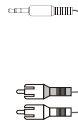

Av-kabel



Vier AA-alkaline  
batterijen



Tas



Statief



Polsriem



Cd met  
stuurprogramma

# Onderdelen van de camera

- 1** Microfoon
- 2** Led aan de achterkant
- 3** Ontspanknop/Opnameknop
- 4** Richtingknoppen
- 5** OK-/Bevestigingsknop
- 6** Menu-/Annuleerknop
- 7** Haak voor polsriem
- 8** Gleuf voor SD-/MMC-kaart
- 9** Video-uitgang
- 10** Usb-aansluiting
- 11** Aansluiting voor oortelefoon
- 12** Luidspreker
- 13** Lcd-scherm
- 14** Lcd-aan/uit-detector
- 15** Flitser
- 16** Lens
- 17** Lenskap
- 18** Led aan de voorkant
- 19** Batterijdeksel
- 20** Focusschakelaar
- 21** Aan-/uitknop
- 22** Modusschakelaar
- 23** Statiefmoer

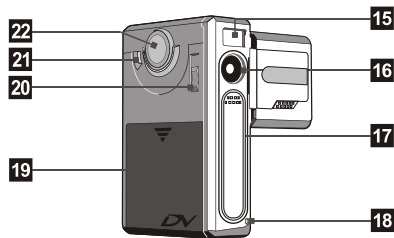
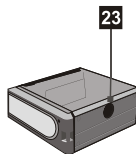
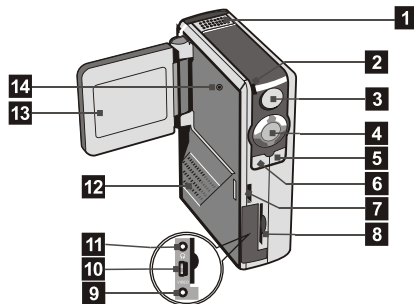

# H

oofdstuk 1 **De camera in gebruik nemen**

## De batterijen plaatsen

Uw camera gebruikt vier AA-alkaline batterijen. Batterijen voor hoge prestaties worden aanbevolen voor een maximale levensduur

1. Open het batterijvak zoals afgebeeld.

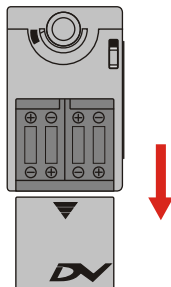

2. Doe de batterijen in het batterijvak. Let op de juiste richting van positief en negatief.

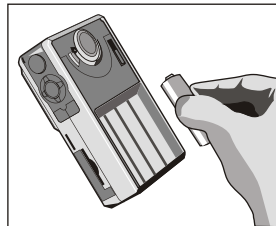

3. Doe na het plaatsen van de batterijen het batterijvak weer dicht.

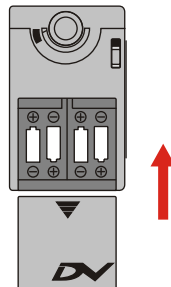

## De SD-/MMC-kaart plaatsen (eventueel)

Behalve het ingebouwde flash-geheugen van 126 MB (128 Mb) kan uw camera gegevens opslaan op een SD-kaart (Secure Digital) of een MMC-kaart (MultiMedia).

Om een SD-/MMC-kaart te plaatsen, duwt u de kaart voorzichtig in de gleuf, zoals afgebeeld is. Vanaf dat moment zal de camera de kaart gebruiken voor opslag. Bestanden in het ingebouwde geheugen zijn ontoegankelijk tot de SD-/MMC-kaart verwijderd is.

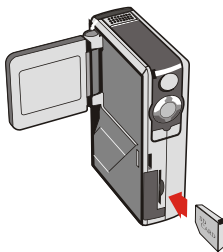

De SD-kaart heeft een schakelaar voor bescherming tegen beschrijven. Staat deze schakelaar in de stand **Lock**, dan kunt u niet op de kaart schrijven. Om normaal met de camera te kunnen werken, moet u deze schakelaar in de stand **Unlock** zetten voordat u de kaart in de camera steekt.

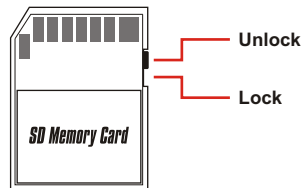

- ⚠ Om de SD-/MMC-kaart te verwijderen, drukt u zachtjes op de kaart. De kaart komt dan vrij en kan uit de gleuf worden getrokken.
- ⚠ Verwijder de SD-/MMC-kaart niet terwijl de camera gegevens verwerkt (als de led knippert).
- ⚠ Gebruikt u een tegen schrijven beschermde kaart, dan wordt het mediapictogram op het lcd-scherm rood.

## De polsriem vastmaken

Maak de riem loos en scheid hem in tweeën. Om de polsriem aan de camera vast te maken, steekt u de riem door de haak aan de zijkant van de camera. Na het doorrijgen van de riem maakt u de riem vast en gebruikt u de leren band om riem vast te houden.

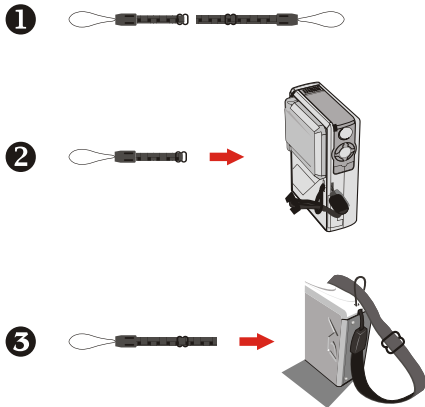

## De camera vasthouden

Doe uw hand door de polsriem en houd de camera stevig vast zoals getoond is. Maakt u momentopnamen of AVI-films, blokkeer dan de lens niet.

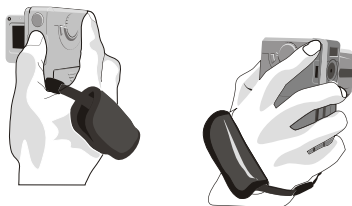

Blokkeer dan de lens niet.

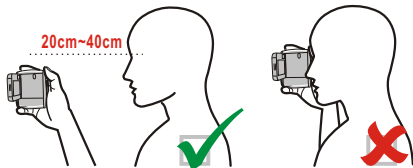

## Gebruik van de tas

De meegeleverde tas is handig als u de camera mee wilt nemen terwijl u reist. Doe de camera in de tas zoals afgebeeld, en u bent klaar om de camera mee te nemen.

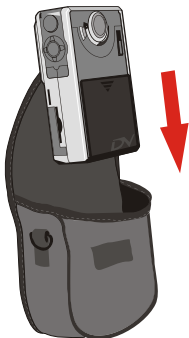

**!** Bescherm de camera tegen grote schokken, ook als hij zich in de tas bevindt.

## Gebruik van het statief

Gebruik een statief om te verhinderen dat de camera beweegt en ervoor te zorgen dat het beeld zo stabiel mogelijk wordt, vooral bij het maken van een wat langere film, een zelfportret, en bij een videoconferentie.

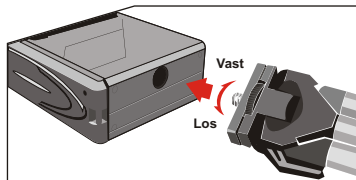



## De camera inschakelen

Houd de aan-knop 2 à 3 seconden ingedrukt om de camera aan te zetten.



- ⚠ Schakelt de camera niet in, controleer dan het volgende:
  1. Er bevinden zich vier AA-batterijen in de camera.
  2. De batterijen zijn niet uitgeput.
- ⚠ U kunt de camera aanzetten zonder het lcd-scherm te openen.
- ⚠ Open de lenskap als u de digitale video of de camerafunctie gaat gebruiken.

## De camera uitschakelen

Houd de aan-knop 2 à 3 seconden ingedrukt om de camera uit te zetten.



## De datum en tijd instellen

Zet u de camera voor het eerst aan, dan moet u de datum en tijd instellen.

1. Zet de Modusschakelaar in de stand **Instelling**.



2. Druk op de knoppen **Omhoog** en **Omlaag** om de **Datum** te selecteren en druk tenslotte op de knop **OK** of **Rechts** om naar het submenu te gaan.

### Setting

Beep	ON
Boot-up	ON
Auto Off	10m
Date	03/01/01
Time	12:00

3. Druk op de knop **Links** of **Rechts** om de cursor te verplaatsen. Druk op de knoppen **Omhoog** of **Omlaag** om de waarde te veranderen. Nadat de waarde is ingevuld, drukt u op **OK** om de instelling te bevestigen.

### Date

2003 / 01 / 01

4. Herhaal stap 2 en ga naar het submenu **Tijd**. Met de methode van stap 3 stelt u nu de tijd in. De seconden kunnen niet worden ingesteld. Nadat de juiste tijd is ingesteld, drukt u op **OK** om de instelling te bevestigen.

### Time

12 : 00 : 00

- ⚠ Drukt u tijdens het gebruik van de camera op de knop **Menu**, dan verschijnt er meestal een submenu. De getoonde menuregels zijn afhankelijk van de geselecteerde modus. Staat er een submenu op het scherm, dan kunt u de getoonde knoppen gebruiken om een selectie te maken.

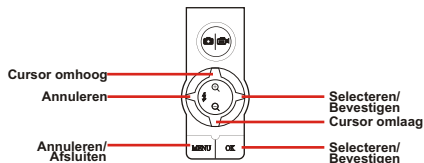

## Controle van het medium en de voeding

Het beeld op het lcd-scherm is afhankelijk van de modus van de camera. U kunt echter gemakkelijk het mediumtype en de toestand van de batterijen op het lcd-scherm controleren.

### Indicator van opslagmedium:

**IN** : De camera gebruikt het ingebouwde geheugen voor bestandsopslag.

**SD** : De camera gebruikt een SD-kaart voor bestandsopslag.

**MMC** : De camera gebruikt een MMC-kaart voor bestandsopslag.

### Indicator van batterijen:

 : Batterijen zijn vol.

 : Batterijen zijn voldoende.

 : Batterijen zijn bijna leeg.

 : Batterijen zijn leeg. Vervang de batterijen direct als het pictogram rood knippert.

 Gebruikt de camera een SD-/MMC-kaart als opslagmedium, dan zijn de bestanden in het ingebouwde geheugen niet toegankelijk tot de kaart verwijderd wordt.

 Voor details over de verschillende modi verwijzen we naar de respectievelijke hoofdstukken.

## Tips voor goede opnamen

- 1 Stel de afstand in op  voor close-ups.
- 2 Zorg voor een goede verlichting van uw onderwerp.
- 3 Houd de camera vlak en stil als u op de ontspanknop drukt.
- 4 Zorg voor voldoende verlichting bij het maken van momentopnamen of AVI-films.
- 5 Beweeg de camera langzaam bij het maken van een film

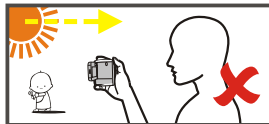
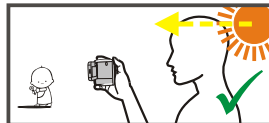

## Tabel van opslagcapaciteit

Deze tabel is een schatting, gebaseerd op een SD-kaart van 64 MB. De werkelijke capaciteit kan maximaal 5 % afwijken, afhankelijk van de omgevings- en kleurcondities.

<b>Modus</b>	<b>Conditie</b>		<b>Capaciteit ongeveer</b>
<b>Digitale video (DV)</b>	<b>VGA(640x480)</b>		<b>04:55 (mm:ss)</b>
	<b>QVGA (320x240)</b>	<b>Normaal</b>	<b>15:29 (mm:ss)</b>
		<b>Fijn</b>	<b>07:41 (mm:ss)</b>
		<b>Best</b>	<b>03:50 (mm:ss)</b>
<b>Camera</b>	<b>640x480</b>	<b>Normaal</b>	<b>962 (pic.)</b>
		<b>Fijn</b>	<b>958 (pic.)</b>
	<b>1600x1200</b>	<b>Normaal</b>	<b>240 (pic.)</b>
		<b>Fijn</b>	<b>160 (pic.)</b>
	<b>2048x1536</b>	<b>Normaal</b>	<b>160 (pic.)</b>
		<b>Fijn</b>	<b>96 (pic.)</b>
	<b>2272x1704</b>	<b>Normaal</b>	<b>128 (pic.)</b>
		<b>Fijn</b>	<b>80 (pic.)</b>
<b>Geluidsoopname (VR)</b>	<b>-</b>		<b>48:27 (mm:ss)</b>
<b>MP3</b>	<b>Gem. 4MB/spoor</b>		<b>16 sporen</b>

## LCD-scherm

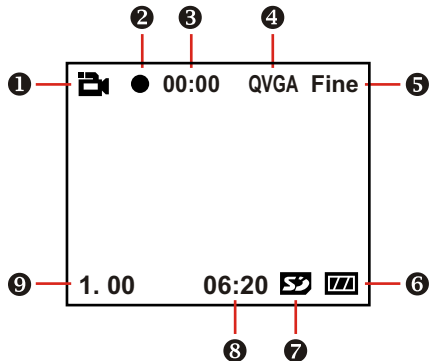

- 1** Indicator voor DV-modus
- 2** Opname-indicator
- 3** Verstreken opnametijd
- 4** Beeldresolutie
- 5** Beeldkwaliteit
- 6** Indicator voor levensduur van batterij
- 7** Type van opslagmedium
- 8** Resterende capaciteit (mm:ss)
- 9** Zoomverhouding

## Een AVI-film opnemen

1. Zet de **modus**schakelaar in de stand Digitale video.



2. Druk op de **Ontspanknop/opnameknop** om de opname te starten.

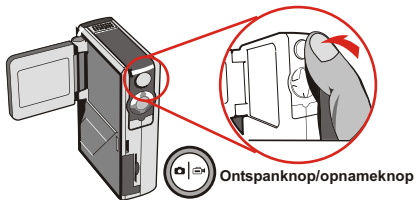

Opname-  
indicator

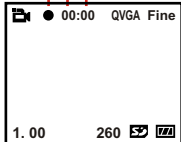

Minuten  
Seconden

3. Tijdens de opname kunt u op de knoppen **Op** en **Neer** drukken om in en uit te zoomen.

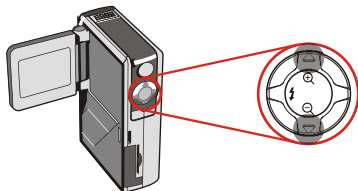

4. Druk opnieuw op de **Ontspanknop/opnameknop** om de opname te stoppen.

⚠ Om de AVI-film te bekijken, zet u de camera in de Weergavemodus en speelt u de AVI-films af.

## Functieknoppen

De volgende functieknoppen zijn beschikbaar als de camera in de modus Digitale Video staat:

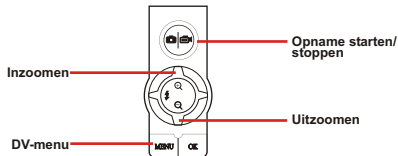

## DV-menu

Druk in de modus Digitale Video op de **Menuknop** om het DV-menu te tonen.

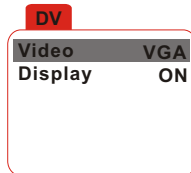

De volgende tabel toont alle functies.

Object	Optie	Omschrijving
Video	VGA	Hiermee kunt u de resolutie en de kwaliteit van het beeld instellen. Kies <b>VGA</b> als u het beste resultaat wilt. Wilt u zo veel mogelijk geheugen besparen, kies dan <b>QVGA/Norm</b> . *VGA = 640x480 (pixels) *QVGA = 320x240 (pixels)
	QVGA/Best	
	QVGA/Fine	
	QVGA/Norm	
Display	OFF	Hiermee bepaalt u of de pictogrammen altijd op het lcd-scherm worden getoond.
	ON	

## Lcd-scherm

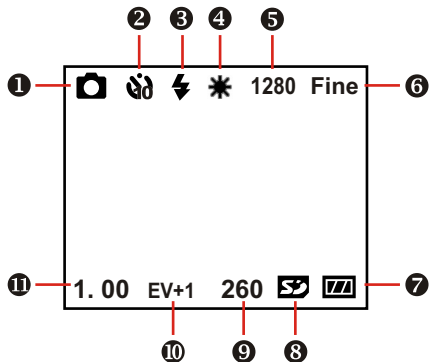

- 1 Indicator voor cameramodus
- 2 Indicator voor zelfontspanner
- 3 Flitsindicator
- 4 Indicator voor witbalans
- 5 Beeldresolutie
- 6 Beeldkwaliteit
- 7 Indicator voor levensduur van batterij
- 8 Type van opslagmedium
- 9 Resterende capaciteit (in opnamen)
- 10 Belichtingswaarde
- 11 Zoomverhouding



## Een momentopname maken

1. Zet de **Modusschakelaar** in de stand Camera.



2. Gebruik de **Focusschakelaar** om scherp te stellen.

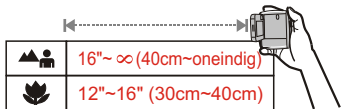
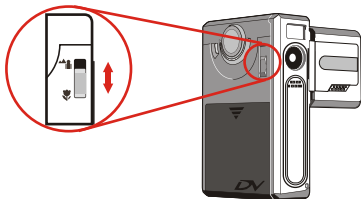

3. Voordat u de opname maakt, kunt u de knoppen **Omhoog** en **Omlaag** gebruiken om de zoomverhouding in te stellen.

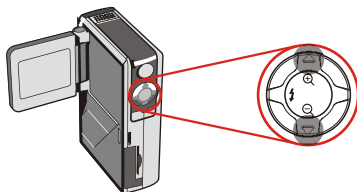

4. Druk op de **Ontspanknop/Opnameknop** om de foto te maken.

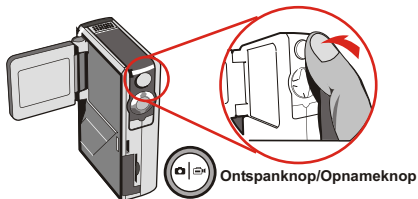

## Gebruik van de flitser

Is er onvoldoende verlichting om een foto te maken, dan kan de flitser zorgen voor extra verlichting.

### Gebruik van de snelknop

Druk in de cameramodus op de knop **Links** om de flitser in te schakelen zonder dat u het optiemenu hoeft te openen.

Met de snelknop gaat u door drie flitsmodi: auto, geforceerd en uit.

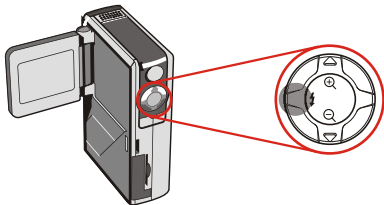

**Auto (⚡):** staat de flitser in de modus Auto, dan meet de camera automatisch de hoeveelheid licht, en wordt de flitser ingeschakeld als dat nodig is.

**Geforceerd (⚡):** In de modus **Geforceerd** zal de flitser altijd werken, ongeacht de hoeveelheid licht.  
Uit (geen pictogram): De flitser werkt niet in deze stand.

**Uit (geen pictogram):** De flitser werkt niet in deze stand.

- ⚠ Is de batterij bijna leeg (nog maar één streepje), dan kan de flitser niet werken doordat er onvoldoende vermogen is.
- ⚠ Het is niet mogelijk de ontspanknop voor een foto in te drukken terwijl de flitser wordt opgeladen.

## De witbalans instellen

Onder bepaalde condities is het nodig handmatig de witbalans in te stellen, zodat de foto's de juiste kleurbalans hebben.

### Gebruik van de snelknop

Druk in de cameramodus op de knop **Rechts** om de witbalans te veranderen zonder dat u het optiemenu hoeft te openen.

Met de snelknop gaat u door vijf modi: Auto, Zon, Bewolkt, TL en Gloeilamp.

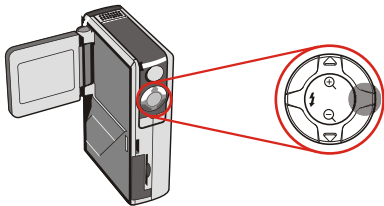

**Auto (geen pictogram):** De camera bepaalt zelf de kleurtemperatuur en maakt de instellingen automatisch.

**Zon (☀):** Geschikt voor foto's buitenshuis in goed weer.

**Bewolkt (☁):** geschikt voor foto's in de schaduw en bij bewolkt weer.

**TL (TL):** Geschikt voor foto's onder fluorescentieverlichting en TL-buizen.

**Gloeilamp (💡):** Geschikt voor foto's bij gloeilampverlichting.

### ⚠ Witbalans:

Ziet het menselijke oog een voorwerp, dan past het zich aan zodat een wit voorwerp altijd wit lijkt. Een digitale camera doet dat door de kleurbalans aan te passen bij de kleur van de verlichting. Men zegt dat de witbalans wordt aangepast aan de omgevingsverlichting.

## De zelfontspanner gebruiken

1. Druk in de modus Camera op de **Menuknop** op het cameramenu te openen.

2. Selecteer het object **SelfTimer** en daarna **ON** in het submenu. Druk tenslotte op de **Menuknop** om het menu af te sluiten.

Camera	
Strobe	AUTO
ImageSize	2M
SelfTimer	ON
DateStamp	OFF
Display	OFF

3. Drukt u op de **Ontspanknop/Opnameknop**, dan duurt het tien seconden voordat de opname wordt gemaakt. Daarna wordt de **SelfTimer** automatisch uitgeschakeld.

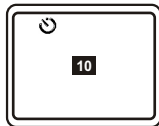

## De belichtingswaarde instellen

Met de belichtingswaarde kunt u zelf bepalen hoe uw opname belicht wordt.

1. Druk op de **Menuknop** op het cameramenu te openen. Selecteer de tab **Camera** en druk op de knop **Rechts** om de tab **Advanced** te selecteren.

2. Selecteer de regel **Exposure** en kies daarna de gewenste belichtingswaarde in het submenu. Hoe groter het nummer, hoe helderder uw opnamen worden.

Advanced	
Quality	Fine
Exposure	0
WB	AUTO

⚠ Een te hoge waarde resulteert in overbelichte foto's.

## Functieknoppen

De volgende functieknoppen zijn beschikbaar in de modus Camera:

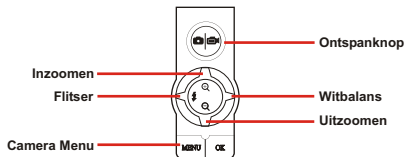

## Cameramenu

Het Cameramenu bevat een aantal objecten waarmee u de functie van de camera kunt bijstellen. Om het menu te tonen drukt u in de modus camera op de **Menuknop**. Voor het geavanceerde menu zet u de cursor op de tab **Camera** en drukt u op de knop **Rechts**.

### Camera

Strobe	AUTO
ImageSize	2M
SelfTimer	OFF
DateStamp	OFF
Display	OFF

### Advanced

Quality	Fine
Exposure	0
WB	AUTO

## Cameramenu (vervolg)

De volgende tabel toont alle objecten en functies van de primaire camera-instellingen.

Object	Optie	Omschrijving
Strobe	AUTO	Hiermee stelt u de flitser in. Meer informatie vindt u in hoofdstuk 4 - Gebruik van de flitser.
	OFF	
	FORCE	
ImageSize	640x480	Hiermee kiest u de resolutie van de beelden. Kies minstens 1600x1200 als u foto's wilt ontwikkelen.
	1600x1200	
	2048x1536	
	2272x1704	
SelfTimer	OFF	Hiermee zet u de zelfontspanner aan en uit.
	ON	
DateStamp	OFF	Hiermee kunt u een datumstempel op de gemaakte opnamen zetten.
	ON	
Display	OFF	Hiermee bepaalt u of de pictogrammen altijd op het lcd-scherm worden getoond.
	ON	

De volgende tabel toont alle objecten en functies van de geavanceerde camera-instellingen.

Object	Optie	Omschrijving
Quality	Normal	Hiermee bepaalt u de kwaliteit van de opnamen. Een betere kwaliteit vereist meer opslaggeheugen.
	Fine	
Exposure	-3 ~ +3	Hiermee stelt u de belichtingswaarde in. Een positieve betekent dat het onderwerp helderder wordt dan gewoonlijk, en een negatieve waarde betekent het omgekeerde. Deze instelling wordt genegeerd als de flitser wordt gebruikt.
WB	AUTO	Hiermee geeft u de witbalans op. Meer informatie vindt u in hoofdstuk 4 - De witbalans instellen.
	Sunny	
	Cloudy	
	Fluore.	
	Tungst.	

## Lcd-scherm

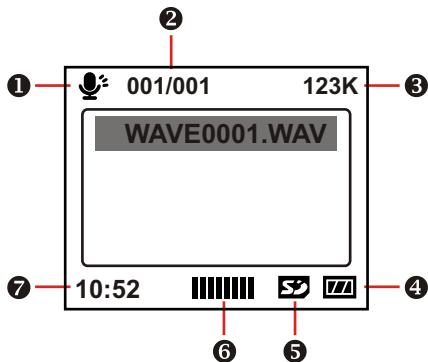

- ① Indicator voor geluidsopname
- ② Huidig bestand / alle bestanden
- ③ Bestandsgrootte
- ④ Indicator voor levensduur van batterij
- ⑤ Type van opslagmedium
- ⑥ Geluidssterkte
- ⑦ Resterende capaciteit (mm:ss)

## Opname van een geluidsfragment

1. Zet de **Modusschakelaar** in de stand Geluidsopname.



2. Druk de **Ontspanknop/Opnameknop** in om de opname te starten.

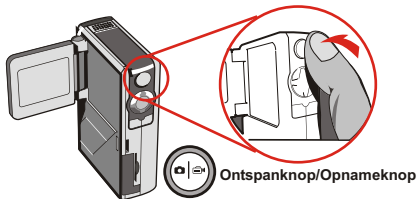

Microfoon

- ⚠** Blokkeer de microfoon niet tijdens het maken van een opname.

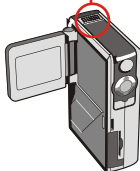

3. Druk de **Ontspanknop/Opnameknop** opnieuw in om de opname te stoppen.



## Geluidsfragmenten verwijderen

Selecteer een geluidsfragment en druk op de **Menuknop**. Er verschijnt een submenu met de vraag of u een of meer bestanden wilt verwijderen. Selecteer **Delete One** om het geselecteerde bestand te verwijderen.

Selecteer **Delete All** om alle geluidsfragmenten te verwijderen.

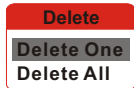

## Funcatieknoppen

De volgende functieknoppen zijn beschikbaar in de modus Geluidsopname.

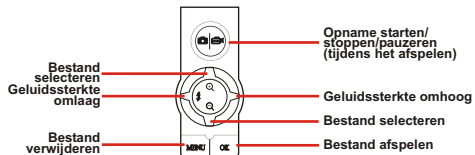

## Lcd-scherm

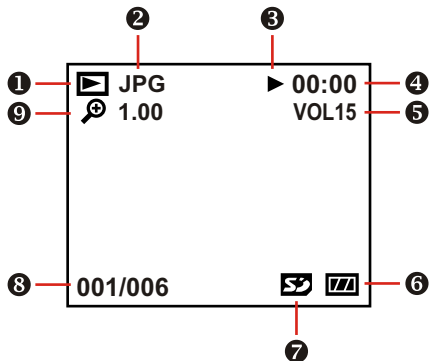

- 1** Indicator voor weergave
- 2** Bestandstype
- 3** Afspelen / Pauze / Stop
- 4** Afspeeltijd
- 5** Geluidssterkte
- 6** Indicator voor levensduur van batterij
- 7** Type van opslagmedium
- 8** Huidige bestand / alle bestanden
- 9** Zoom (vergrendelen of ontgrendelen) / Zoomverhouding

## Miniafbeeldingen bekijken

Zet de **Modusschakelaar** in de stand  
Afspelen.



In deze modus ziet u de interface voor miniafbeeldingen.  
Gebruik de richtingknoppen om een afbeelding te  
selecteren. U herkent het bestandstype aan de kleur van  
het kader:

Rood: AVI-bestand

Geel: JPG-bestand

Groen: WAV-bestand

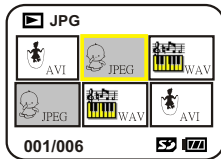

De volgende functieknoppen zijn beschikbaar bij het  
bekijken van miniafbeeldingen.

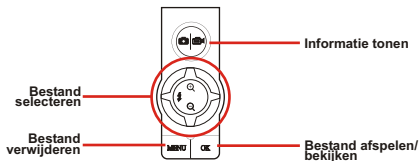

## Een AVI-film of WAV-bestand afspelen

Selecteer tijdens het bekijken van miniafbeeldingen een  
AVI-film of een WAV-bestand. Druk daarna op **OK** om het  
bestand af te spelen.

Tijdens het afspelen kunt u de volgende functieknoppen  
gebruiken:

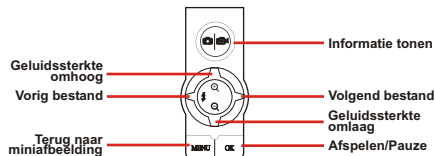

**⚠** Wilt u hetzelfde bestand opnieuw afspelen, druk dan eerst  
op de knop **OK** om te pauzeren en daarna op **Rechts** of  
**Links** om te herstarten.

## Een JPG-afbeelding bekijken

In de modus voor miniafbeeldingen selecteert u een JPG-afbeelding. Druk nu op de knop **OK** om de afbeelding op het hele scherm te krijgen.



Volledig scherm

Bekijkt u een JPG-afbeelding op het volledige scherm, dan kunt u de onderstaande functieknoppen gebruiken:

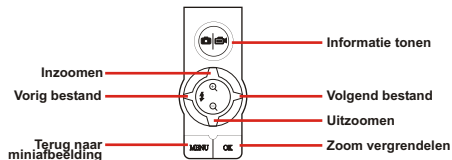

Bekijkt u een JPG-afbeelding op het volledige scherm, dan kunt u het beeld inzoomen. Drukt u nu op **OK**, dan is de zoomverhouding vergrendeld. U kunt nu de afbeelding laten schuiven met de richtingknoppen.

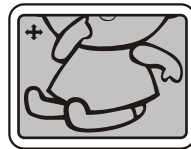

Zoom vergrendeld

U kunt nu de volgende functieknoppen gebruiken:

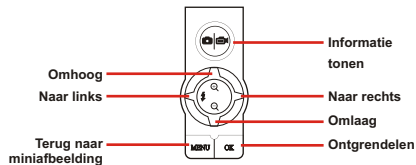

De maximale zoomverhouding is afhankelijk van de resolutie van het beeld.

## Bestanden verwijderen

Selecteer een miniafbeelding, druk op de **Menuknop** en er verschijnt een submenu waarin gevraagd wordt of u een of meer bestanden wilt verwijderen. Selecteer **Delete One** om alleen het geselecteerde bestand te verwijderen. Selecteer **Delete All** om alle bestanden te verwijderen.

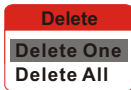

## Lcd-scherm

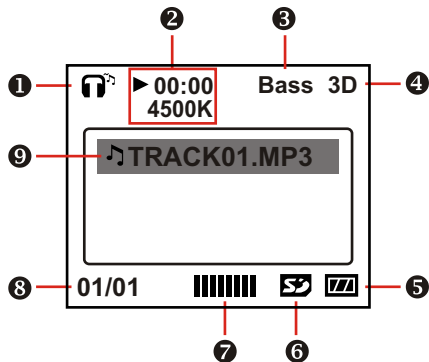

- 1 Indicator voor Mp3
- 2 Afspeeltijd / bestandsgrootte
- 3 Basversterkingsindicator
- 4 3D-versterkingsindicator
- 5 Indicator voor levensduur van batterij
- 6 Type van opslagmedium
- 7 Geluidsterkte
- 8 Huidige bestand / alle bestanden
- 9 Indicator voor object uit afspeellijst

## MP3-bestanden uploaden

Om MP3-bestanden naar de camera ter sturen, moet u de camera via een usb-kabel met de computer verbinden. Meer informatie over een usb-verbinding leest u in **hoofdstuk 10**.

Nadat u de camera met de computer hebt verbonden en de modus **DISK** hebt gekozen, kunt u een MP3-map vinden in de verwisselbare schijf. U kunt nu de gewenste MP3-bestanden naar de map kopiëren om ze af te spelen.



⚠️ Wilt u MP3-bestanden uit de camera verwijderen, gebruik dan een van de volgende methoden:

1. Sluit de camera op de computer aan en verwijder de bestanden in de map MP3.
2. Zet de camera in de modus Instelling en gebruik de opdracht **Format Media**. Alle bestanden, niet alleen de MP3-bestanden, worden dan verwijderd.

## MP3-muziek afspelen

Zet de **Modusschakelaar** in de stand MP3. Ga naar het hoofdscherm, selecteer de gewenste MP3-titel en klik op de knop **OK** om hem af te spelen.



De volgende functieknoppen zijn beschikbaar in de MP3-modus:

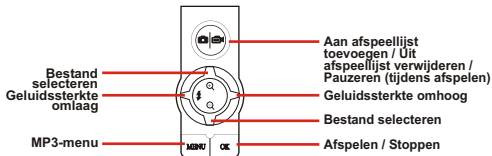

⚠️ Het pictogram  geeft aan dat het MP3-bestand in de afspeellijst is opgenomen. Speelt u continu af, dan worden deze bestanden herhaald afgespeeld.

## MP3-menu

Het MP3-menu biedt diverse objecten om de kwaliteit van MP3-muziek te verbeteren. Om het MP3-menu te tonen, drukt u in de MP3-modus op de **Menuknop**.

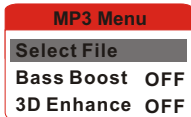

De volgende tabel illustreert alle functies.

Object	Optie	Omschrijving
Select File	Select All	Hiermee kunt u alle bestanden toevoegen aan de afspeellijst of ze alle verwijderen.
	Select None	
Bass Boost	OFF	Hiermee geeft u het niveau van de basversterking op.
	MIDDLE	
	HEAVY	
3D Enhance	OFF	Hiermee geeft u het niveau van de 3D-versterking op.
	MIDDLE	
	HEAVY	



## Basisinstellingen

Met de basisinstellingen kunt u enkele elementaire functies van de camera configureren. Om het menu te openen, zet u de **Modusschakelaar** in de stand instelling.



### Setting

Beep	ON
Boot-up	ON
Auto Off	10m
Date	03/01/01
Time	12:00

**!** De volgende functieknoppen zijn beschikbaar bij het configureren van de camera-instellingen.

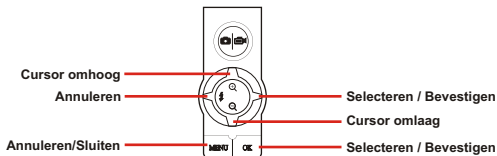

De volgende tabel illustreert de functies van de basisinstellingen.

Object	Optie	Omschrijving
Beep	OFF	Hiermee zet u de pieper aan en uit.
	ON	
Boot-up	OFF	Hiermee zet u de weergave van het logo bij het opstarten aan en uit.
	ON	
Auto Off	1,3,5,10(min)	Hiermee bepaalt u de automatische uitschakeltijd als de camera niet gebruikt wordt.
Date	-	Hiermee stelt u de datum in.
Time	-	Hiermee stelt u de tijd in.

## Geavanceerde instellingen

Onder de geavanceerde instellingen vindt u de ingewikkeldere opties. Om het menu te openen, opent u het menu met de primaire instellingen, selecteert u de tab en drukt u op de knop **Rechts**.

### Advanced

TV Type	NTSC
Flicker	60Hz
LCD Bright	1
USB Mode	MENU
Language	

2-1

Format Media
Reset Default

2-2

De volgende tabel illustreert alle functies van de geavanceerde instellingen.

Object	Optie	Omschrijving
TV Type	NTSC	Voor Amerika, Japan, T'ai-wan, Korea.
	PAL	Voor Europese landen, China, Hong Kong.

Object	Optie	Omschrijving
Flicker	60Hz	Hiermee stelt u de flimmerinstelling in voor de beste beeldkwaliteit. Meer informatie vindt u op de tabel <i>Flikkerinstellingen</i> (pagina 50).
	50Hz	
LCD Bright	1 ~ 4	Hiermee stelt u de helderheid van het lcd-scherm in. Een hoger cijfer is een helderder beeld.
USB Mode	MENU	Hier bepaalt u de standaardinstelling als u de camera op de computer aansluit. <i>MENU</i> betekent dat er een menu moet verschijnen waarin gevraagd wordt wat u wenst. <i>CAM</i> is <i>Computercamera</i> en <i>DISK</i> is <i>Verwijderbare schijf</i> .
	CAM	
	DISK	
Language	-	De taal van de interface.
Format Media	YES/NO	Formateert het opslagmedium dat momenteel wordt gebruikt. Alle bestanden op het medium gaan dan verloren.
Reset Default	YES/NO	Herstelt de fabrieksstandaard.

## De camera op de televisie aansluiten

Sluit de camera op de televisie aan met een AV-kabel voor real-timeweergave. U kunt nu uw videofilms, momentopnamen en geluidsfragmenten direct op de televisie of videorecorder tonen om ze te delen met uw vrienden en familieleden.

- 1** Zet de televisie aan en zet hem in de AV-stand.
- 2** Sluit de audio- en videostekkers van de AV-kabel aan op de televisie.
- 3** Sluit het andere uiteinde aan op de camera.
- 4** Zet de camera aan.

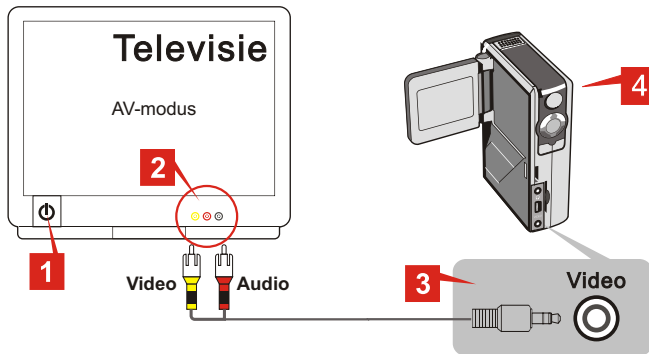

### Het stuurprogramma installeren

U moet het **MovieCam SD III Driver** installeren voordat u de camera voor het eerst op uw computer aansluit. De installatie verloopt als volgt.

1. Zet de computer aan. Doe de meegeleverde cd in de cd-lezer.

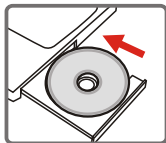

- ⚠ Sluit de usb-kabel nog niet op de computer aan.
- ⚠ Sluit alle toepassingen die op uw computer draaien.
- ⚠ Verschijnt het titelscherm niet automatisch, dubbelklik dan op **Deze computer** en daarna op de cd-lezer. Zoek dan de map "MovieCam SD III Driver" en start het programma **Setup.exe**.

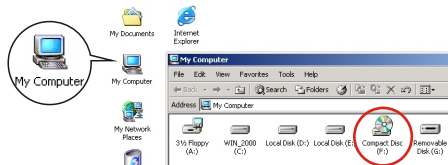

2. Klik op het pictogram  om de installatie van het Stuurprogramma **MovieCam SD III** te starten.

## Het stuurprogramma installeren (vervolg)

3. De Install Shield Wizard verschijnt en het programma wordt automatisch geïnstalleerd. Klik op **Volgende** om de installatie te vervolgen.

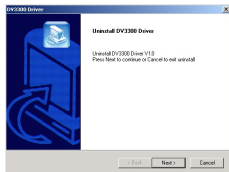

4. Is het stuurprogramma geïnstalleerd, dan vraagt het programma u om **Direct X 8.0** te installeren. Weet u niet zeker of dat al op uw computer geïnstalleerd is, klik dan op **Ja** om verder te gaan.

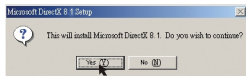

- ⚠ Het programma **Direct X 8.0** is nodig om de AVI-bestanden van de camera te kunnen bekijken.

5. Is de installatie voltooid, dan kan het nodig zijn de computer te herstarten voor het stuurprogramma effectief is.

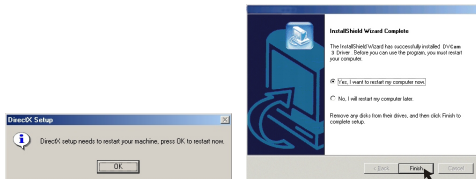

## De camera op de computer aansluiten

1. Zet de computer aan en sluit de usb-kabel aan op de usb-aansluiting van de computer.

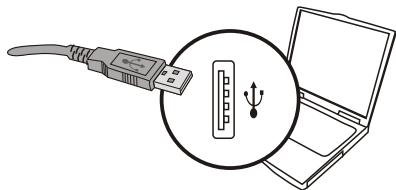

2. Sluit het andere uiteinde van de usb-kabel aan op de camera.

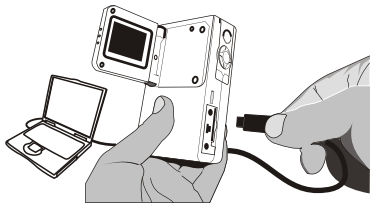

- ⚠ Staat de usb-modus van de camera op **MENU** (zie **Geavanceerde instellingen in hoofdstuk 8**) dan verschijnt er een menu als de camera op de computer aangesloten is. Selecteer nu **CAMERA** (voor computercamera) of **DISK** (voor Verwijderbare schijf), afhankelijk van wat u wilt.



- ⚠ **Opmerking voor gebruikers van Windows 2000/XP/ME:**  
Kiest u de modus **DISK** en wilt u de verbinding met de camera verbreken, ga dan als volgt te werk:
1. Dubbelklik in het systeemvak op .
  2. Klik op  (USB-disk) en klik op **Stop**.
  3. Selecteer de camera als het bevestigingsscherm verschijnt en klik op OK.
  4. Volg de instructies op het scherm om de verbinding tussen computer en camera veilig te verbreken.

## Bestanden naar de computer kopiëren

Door uw opnamen van de camera naar de computer te kopiëren, kunt u uw creaties permanent op de harde schijf opslaan.

- ⚠ Op bestanden van de camera te kopiëren, selecteert u **DISK** (Verwijderbare schijf) terwijl de camera op de computer wordt aangesloten.

1. Deze stap is afhankelijk van uw besturingssysteem.

### Gebruikers van Windows XP:

Nadat de camera op uw computer is aangesloten, verschijnt er een dialoogvenster. Selecteer **Map openen en bestanden weergeven met Windows verkenner** en klik op OK.

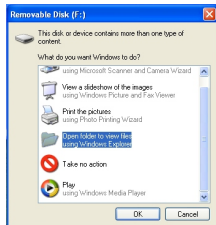

### Gebruikers van Windows 2000/Me/98SE:

Dubbelklik op **Deze computer**.



Dubbelklik vervolgens op het pictogram van de Verwisselbare schijf dat net verschenen is.

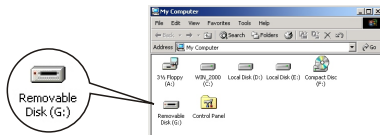

## Bestanden naar de computer kopiëren (vervolg)

### 2. Dubbelklik op de map DCIM.

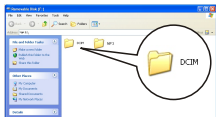

Windows XP

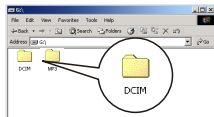

Windows 2000/ME/98 SE

### 3. Dubbelklik op de map 100MEDIA.

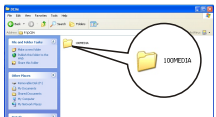

Windows XP

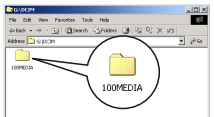

Windows 2000/ME/98 SE

### 4. Sleep de afbeeldingen naar de gewenste map.

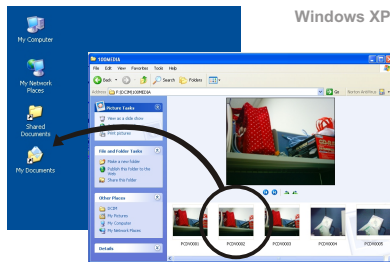

Windows XP

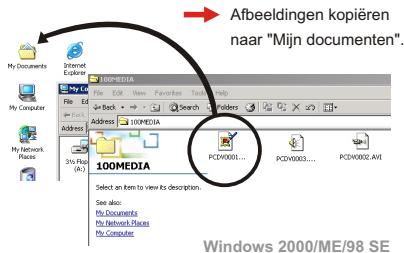

Windows 2000/ME/98 SE



## Locaties van bestanden

Deze afbeelding toont waar de verschillende bestandstypen zich bevinden.

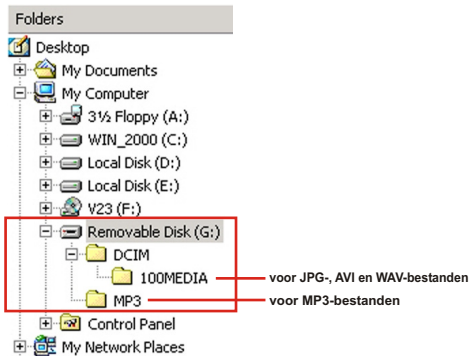

## MP3-bestanden uploaden en verwijderen

De map "MP3" dient voor opslag van MP3-bestanden. Om een MP3-bestand te uploaden of te verwijderen, sluit u de camera aan op de computer en zet u de camera in de modus **DISK** (Verwijderbare schijf). U kunt nu de MP3-bestanden kopiëren naar de map "MP3" of ze verwijderen.

## Bestanden op de computer bekijken en afspeelen

1. Dubbelklik op Mijn documenten of een andere map waarin uw bestanden zich bevinden.

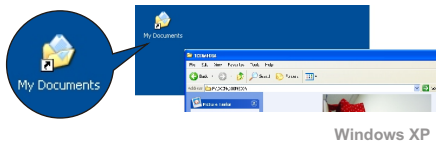

2. Dubbelklik op het gewenste bestand. Het wordt nu geopend met het daarvoor bestemde programma.

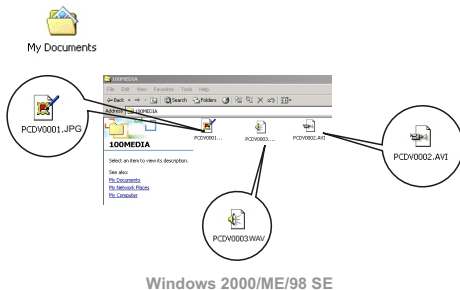
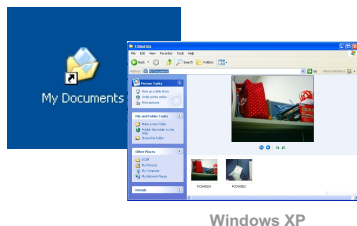

### De toepassing installeren

U hebt **MovieCam SD III PC Camera** nodig om deze functie te kunnen gebruiken. U installeert deze toepassing als volgt.

1. Zet de computer aan en doe de meegeleverde cd in de cd-lezer (zie ook stap 1 in **hoofdstuk 10 - het stuurprogramma installeren**).

2. Het titelscherm verschijnt. Klik op het pictogram icon  om de toepassing te installeren. Volg de instructies op het scherm om de installatie te voltooien.

⚠ Is het stuurprogramma geïnstalleerd, dan vraagt het programma u om **Direct X 8.0** te installeren. Weet u niet zeker of dat al op uw computer geïnstalleerd is, klik dan op **Ja** om verder te gaan.

⚠ **Opmerking voor gebruikers van Windows XP:**  
Tijdens de installatie kan het dialoogvenster **Scanner en Camera Wizard** verschijnen. Gebeurt dat, klik dan op **Annuleren** en ga verder met de installatie.



⚠ **Opmerking voor gebruikers van Windows 2000:**  
Gebruikt u deze functie voor het eerst, dan verschijnt de volgende waarschuwing twee keer of vaker. Klik op **Ja** om verder te gaan. De camera is volledig compatibel met Windows 2000.

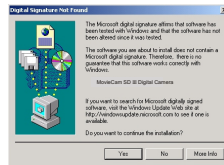

## De toepassing installeren (vervolg)

### ⚠ Opmerking voor gebruikers van Windows Me:

Verschijnt het volgende venster, selecteer dan **Automatisch zoeken naar een beter stuurprogramma** en klik op **Ja** om verder te gaan.



### ⚠ Opmerking voor gebruikers van Windows 98SE:

1. Klik op **Volgende**.



2. Kies voor **Zoek naar het beste stuurprogramma** en klik op **Volgendet**.

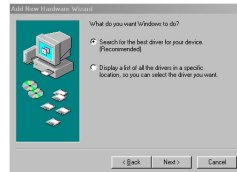

3. Tijdens de installatie kan gevraagd worden een gelicentieerde cd van Windows 98SE in de cd-lezer te doen om bestanden te kunnen kopiëren.
4. Volg de instructies op het scherm om de installatie te voltooien.

## De toepassing starten

1. Sluit de camera met de usb-kabel op de computer aan. Selecteer de modus **CAMERA** als daarom gevraagd wordt in het lcd-scherm van de camera.



- ⚠ Staat de camera in de modus **DISK** terwijl hij verbonden is met de computer, druk dan op de **Menuknop** en schakel om naar **CAMERA**.
- ⚠ Open de lenskap om opnamen in werkelijke tijd te maken.
- ⚠ Wilt u de videoconferentie gebruiken, installeer dan een programma als **Netmeeting** voor dat doel.

2. Dubbelklik op het pictogram **MovieCam SD III PC Camera** op het Bureaublad om het programma te starten. U kunt nu de computercamera gaan gebruiken.

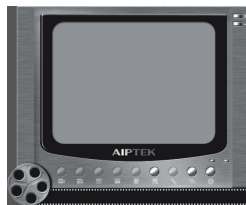
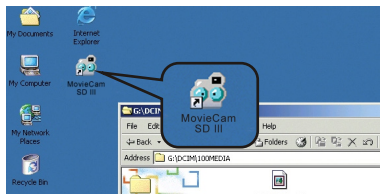

- ⚠ Kunt u geen snelkoppeling naar het programma op het Bureaublad vinden, start het programma dan met het menu Programma's.

## MovieCam SD III PC Camera gebruiken



Voorbeschouwingsvenster

-  De opname van een film starten
-  De opname stoppen
-  Momentopname
-  Formatteren\*
-  Bron\*
-  Preview window starten of stoppen
-  Instellingen\*
-  Album openen (waarin bestanden opgeslagen zijn)
-  Videobron selecteren

**!** Om foto's te bekijken van de **MovieCam SD III** PC Camera, klikt u op  om het fotoalbum te openen. U kunt ook naar de map "Work Temp" gaan waar u de bestanden vindt die door het programma gemaakt zijn. Het volledige pad is

C:/Program Files/MovieCam SD III PC Camera/Work Temp

\* er is een submenu beschikbaar

## Een AVI-film opnemen

1. Klik op het pictogram  icon.
2. Geef het pad en de naam van het AVI-bestand op.
3. Geef het aantal rasters per seconden en de opname tijd, afhankelijk van uw wensen.
4. Druk op de knop **Opname starten** om de opname te starten.
5. Op de opname te stoppen klikt u op het pictogram  icon.

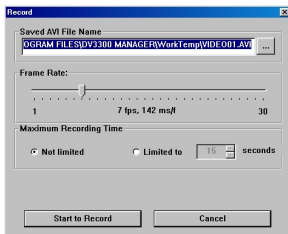

## Een momentopname maken:

Klik op het pictogram  om een momentopname te maken.

## Geavanceerde instellingen van computercamera

### Formatteren:

#### ● Color Space:

Selecteer een van de volgende functies, afhankelijk van uw wensen.

- RGB 24: Hiermee behoudt u een betere kwaliteit.
- MJPG: Dit geeft aan dat de AVI-film meer gecomprimeerd zal zijn zodat de verwerkingsnelheid hoger is.

#### ● Uitvoergrootte:

Stel de uitvoergrootte in om de grootte van het preview window te veranderen. De standaardgrootte is 320x240. Kies grotere pixels als u een groter preview window wenst.

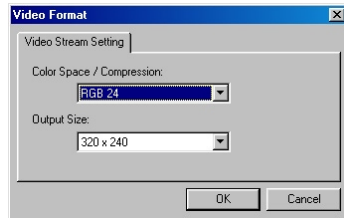

## Geavanceerde instellingen van computercamera (vervolg)

### Bron:

Het submenu Bron biedt diverse opties waarmee u de kleuren kunt instellen voor de beste beeldkwaliteit. U kunt de standaardinstellingen gebruiken, of de instellingen zelf veranderen (zoals helderheid, contrast, kleurverzadiging en scherpte).

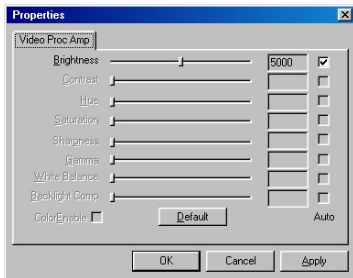

### Instellingen:

Gaat u met de camera naar het buitenland, dan kan het zijn dat het scherm van de computer flakkert bij het gebruik als computercamera. Controleer dan het vakje **Flikkering vermijden** om te verhinderen dat er ruis op het scherm verschijnt. U kunt ook de tabel met **flikkerinstelling** (pagina 50) raadplegen voor de juiste flikkerwaarde die geldt voor het land waar u zich bevindt.





## Problemen oplossen

**De camera kan niet ingeschakeld worden.**

**Er zijn batterijen geplaatst, en toch kan de camera niet ingeschakeld worden.**

**Er worden geen foto's en films gemaakt als ik op de onstpanknop druk.**

**Ik heb geen foto's en films verwijderd, en toch vind ik ze niet op de SD/MMC-kaart.**

**De flitser kan niet gebruikt worden.**

**Het beeld is wazig.**

**Het beeld is te donker.**

**Ik kan de cd-sleutel niet vinden bij het installeren van software.**

1. De batterijen zouden leeg kunnen zijn. Vervang de batterijen. Zorg ervoor dat de batterijen goed geplaatst zijn.

1. Zorg ervoor dat de batterijen goed geplaatst zijn.
2. Wordt de camera enige tijd niet gebruikt, dan schakelt hij automatisch uit. Druk op de aan-knop om hem weer in te schakelen.

1. Het geheugen zou vol kunnen zijn. Maak ruimte op de SD/MMC-kaart if het ingebouwde flash-geheugen.
2. De camera is bezig de flitser op te laden.
3. Controleer of de SD/MMC-kaart tegen schrijven beschermd is.

Misschien zijn de opnamen opgeslagen in het ingebouwde geheugen van de camera. Bevindt zich een SD/MMC-kaart in de camera, dan wordt die gebruikt voor de opslag, en dan hebt u geen toegang tot de opnamen in het ingebouwde geheugen. Verwijder de kaart om het ingebouwde flash-geheugen te lezen.

Er is vermogen nodig om de flitser op te laden. Is de batterij bijna leeg, dan werkt de flitser niet. Vervang de batterijen.

Dit kan veroorzaakt zijn door een verkeerde afstandinstelling. Stel de afstand bij.

Maak foto's en films op een plek met voldoende licht of gebruik de flitser.

De cd-sleutel is op de cd gedrukt. Verwijder de cd uit de cd-lezer om de sleutel te lezen.

## Problemen oplossen (vervolg)

**Het stuurprogramma kan niet geïnstalleerd worden.**

**Er is een conflict met een andere camera of soortgelijk apparaat.**

**De film kan niet op de computer afgespeeld worden.**

**Ik kan geen MP3-bestanden afspelen en de titels zien er raar uit.**

**De camera is nog steeds ingeschakeld, maar reageert niet, wat ik ook doe.**

- 1. Er is ruis bij het bekijken van het lcd-scherm of de computer.**
- 2. Er is ruis op de computer bij gebruik als videoconferentie.**

1. Verwijder het stuurprogramma en andere programma's. Volg de installatiestappen in deze handleiding om te installeren.
2. Installeer het stuurprogramma voor u de usb-kabel aansluit.

Hebt u een andere camera of een soortgelijk apparaat, verwijder dan, en ook het stuurprogramma, zodat er geen conflict kan ontstaan.

Installeer DirectX 8.0 of hoger. (Zie *hoofdstuk 10* voor instructies om DirectX 8.0 te downloaden en voor de informatie op de website van Microsoft.)

Dit probleem kan veroorzaakt zijn door karakters van twee bytes (zoals Chinees en Koreaans) in de bestandsnaam. Verander de naam van de bestanden voor u ze naar de camera stuurt.

Open het batterijvak en haal een van de batterijen eruit. Doe de batterij weer terug en zet de camera aan.

Stel het flimmerfilter in zodat het overeenkomt met het land waar u zich bevindt. Zie de tabel met *Flikkerinstellingen* op pagina 50.

## Tabel van flickering

Tabel van flickering			
Land	Instelling	Land	Instelling
Engeland	50Hz	Portuga	50Hz
Duitsland	50Hz	Amerika	60Hz
Frankrijk	60Hz	Taiwan	60Hz
Italië	50Hz	China	50Hz
Spanje	50Hz	Japan	50/60Hz
Nederland	50Hz	Korea	60Hz

\* De flickerinstelling is gebaseerd op de plaatselijke netfrequentie.

## Tabel van leds

Tabel van leds		
Led op de voorzijde	Knipperend rood	<ol style="list-style-type: none"> <li>1. Teller van de zelfontspanner</li> <li>2. bezig met opname (film of geluid)</li> <li>3. MP3-pauze</li> </ol>
	Constant rood	Momentopname wordt gemaakt
Led op de achterzijde	Constant groen	Ingeschakeld
	Knipperend groen	Flitser wordt opgeladen
	Knipperend rood	Systeem is bezig (bijvoorbeeld gegevensverwerking)

## Tabel van systeemberichten

<b>Tabel van systeemberichten</b>	
<b>Bericht</b>	<b>Omschrijving</b>
Access Failed	Het bestand is niet toegankelijk (misschien beschermd tegen schrijven).
Storage Change	Dit bericht verschijnt als er een kaart wordt geplaatst of verwijderd.
Card Protect	Dit bericht verschijnt als u een bestand probeert op te slaan op een kaart die tegen schrijven beschermd is.
Formatting	Het opslagmedium wordt geformatteerd.
Invalid File	Het bestand is beschadigd.
Memory Full	Het opslaggeheugen is vol.
No File	Er is geen bestand dat in de weergavemodus getoond kan worden.
Please Open Lens Cover	De lens is gesloten in de modus DV of Camera.
Please Wait	Het systeem is bezig een grote hoeveelheid gegevens te verwerken.
Strobe is charging	De flitser wordt opgeladen.
Low Battery! Flash Strobe Disabled	Er is niet genoeg lading in de batterij om de flitser op te laden.

## Specifications

Specificaties	
Hardwareresolutie	2048x1536 pixels (3Mega)
Sensor effectieve pixels	1600X1200 pixels (2Mega)
Intern geheugen	16MB Flash
Uitbreidbaar geheugen	Ingebouwde gleuf voor SD-kaart (compatibel met MMC)
SD/MMC-kaartgeheugen	Maximaal 256MB
Lcd-beeld	1.5" kleuren TFT LCD
Digitale zoom	Digitale videocamcorder 4X
	Digitale fotocamera 4X
Automatische belichting	Beschikbaar
Automatische witbalans	Beschikbaar
Ingebouwde microfoon	Beschikbaar
Ingebouwde luidspreker	Beschikbaar
Ingebouwde flitser	Beschikbaar
Zelfontspanner	10 seconden
Usb-compatibiliteit	Compatibel met usb 2.0
Batterij	Alkaline AAx4
Afmetingen	107 x 40 x 69 (mm)

## Belangrijkste functies

Belangrijkste functies	
Digitale videocamcorder	640x480 pixels / maximaal 10 beelden per seconde
	320x240 pixels / maximaal 20 beelden per seconde
Digitale fotocamera	2048x1536 (3 Mega) 1600x1200 (2 Mega) 640x480 (VGA)
Computercamera	320x240 (pixels) maximaal 20 beelden per seconde
Digitale geluidsrecorder	Maximaal 164 seconden op ingebouwd geheugen van 16MB
Televisieuitgang	Kleursysteem NTSC/PAL
MP3-speler	Beschikbaar
Usb-schijf voor massaopslag	Beschikbaar